

CHASSIS-BAUPLAN
FÜR DAS
SEIFENKISTENRENNEN
UM
DIE SCHULE AM SANDBERG

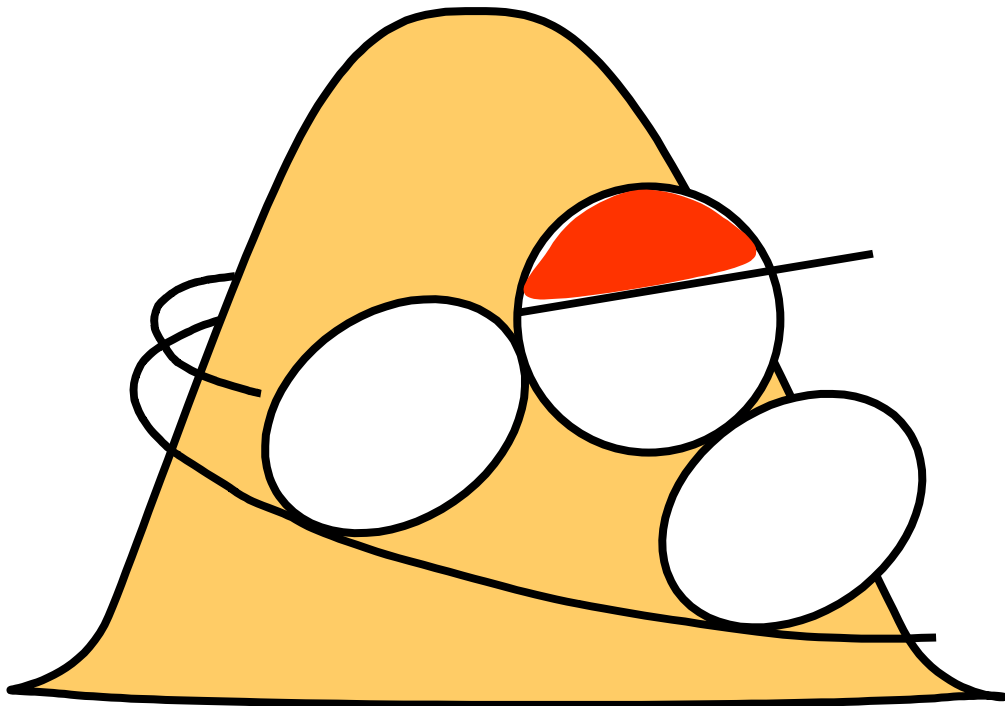

DAS SEIFENKISTENRENNEN WIRD VOM
SCHULFÖRDERVEREIN
GRUNDSCHULE OCHTMISSEN e.V. UND DER SCHULE AM
SANDBERG FÜR SCHÜLER ALLER GRUNDSCHULEN DER
STADT UND DES LANDKREISES LÜNEBURG ORGANISIERT

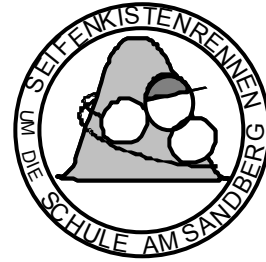



Präambel

Alle Teams sollen gleiche Rennbedingungen haben. Deshalb müssen nach dem Reglement des Seifenkistenrennens um die Schule am Sandberg alle Seifenkisten mit einem baugleichen Chassis aufgebaut sein.

In der folgenden Bauanleitung ist ein reglementgerechtes Chassis beschrieben. Insbesondere müssen die genannten Räder eingesetzt und die Längenmaße eingehalten werden.

Schulförderverein Grundschule Ochtmissen e.V.

ACHSEN

Material:

4 Räder Typ PK 263/20-75R-SK57 von Wache, Hamburg; Einzelpreis ca. 13,69 EUR
4 Starlockkappen Typ ST-R20 von Wache, Hamburg; Einzelpreis ca. 1,16 EUR
2 Rohre verchromt 20x1,5x800 von Bahr oder Praktiker; Einzelpreis ca. 4,99 EUR
4 Splinte DIN 94-VZ 4,0x40 von W.L. Schröder; Einzelpreis ca. 0,09 EUR
4 Scheiben DIN 125-VZ LW 21mm von W.L. Schröder; Einzelpreis ca. 0,10 EUR

Zeichnung:

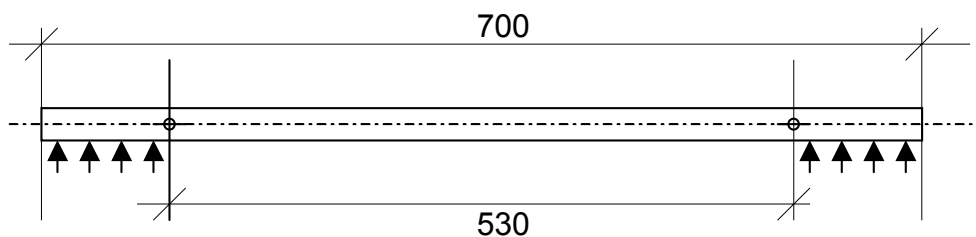

Bauanleitung:

1. Rohr auf 700mm ablängen.
2. Gegebenenfalls Durchmesser im Bereich der Pfeile anpassen, so dass die Radlager leicht laufen(auf Grund von Fertigungstoleranzen sind manche Rohre etwas zu stark im Durchmesser und müssen angepasst werden).
3. Bohrungen für Splinte im Abstand 85mm von den Enden setzen.
4. Splinte einsetzen und ein Ende anbiegen.
5. Scheiben gegen Splinte setzen.
6. Lagerflächen fetten.
7. Räder aufschieben, so dass Ventile nach außen zeigen.
8. Starlockkappen aufdrücken, so dass Räder leicht laufen.

Fotos:



ACHSAUFNAHME HINTEN

Material:

1 Weißholz 24x74x2000mm von Bahr oder Praktiker; Einzelpreis ca. 2,99 EUR
4 Maschinenschrauben DIN 601-VZ M6x80 von W.L. Schröder; Einzelpreis ca. 0,14 EUR
4 Sechskantmuttern DIN 934-8 VZ M6 von W.L. Schröder; Einzelpreis ca. 0,01 EUR
20 Nietscheiben DIN 9021-VZ LW6,4 von W.L. Schröder; Einzelpreis ca. 0,01 EUR

Zeichnung:

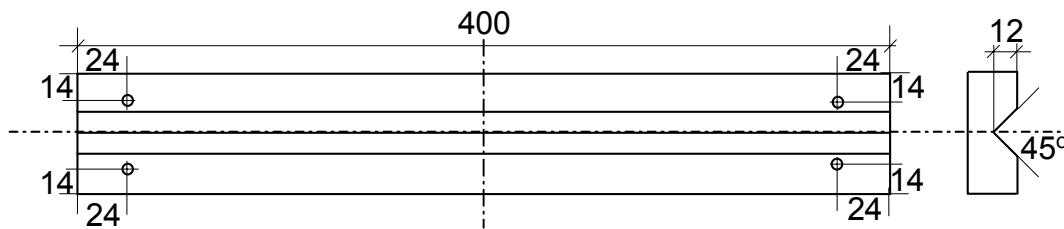

Bauanleitung:

1. Weißholz auf ganzer Länge mit einer Nut 45°, 12mm Tiefe versehen.
2. 2 Stücke a 400mm Länge absägen. Der Rest wird für die Achsaufnahme vorne benötigt.
3. Beide Stücke übereinander legen, so dass die Nuten einen Rombus bilden, und 4 Löcher für die Maschinenschrauben entsprechend Zeichnungsmaßen bohren.
4. Achse zwischen die Nuten nehmen, je 3 Scheiben als Abstandshalter im Bereich der Bohrungen platzieren und Maschinenschrauben mit je einer Scheibe als Unterlage durchstecken.
5. Später wird die gesamte Einheit auf die Bodenplatte gesetzt und mit einer Scheibe und einer Mutter von unten verschraubt.

Fotos:

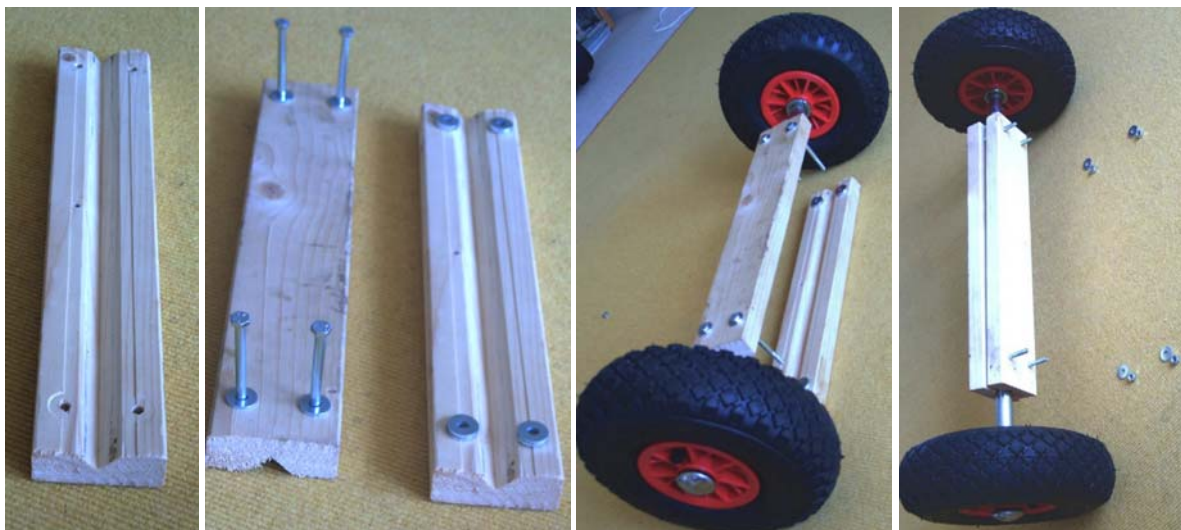

ACHSAUFNAHME VORN

Material:

- 1 Weißholz, Rest von Achsaufnahme hinten
- 4 Zylinderschrauben DIN 84-4.8VZ M6x60 von W.L. Schröder; Einzelpreis ca. 0,17 EUR
- 4 Zylinderschrauben DIN 84-4.8VZ M6x25 von W.L. Schröder; Einzelpreis ca. 0,08 EUR
- 8 Sechskantmuttern DIN 934-8 VZ M6 von W.L. Schröder; Einzelpreis ca. 0,01 EUR
- 20 Nietscheiben DIN 9021-VZ LW6,4 von W.L. Schröder; Einzelpreis ca. 0,01 EUR
- 1 Drehplatte Art.Nr. 400805703370 bei Praktiker; Einzelpreis ca. 5,11 EUR

Zeichnung:

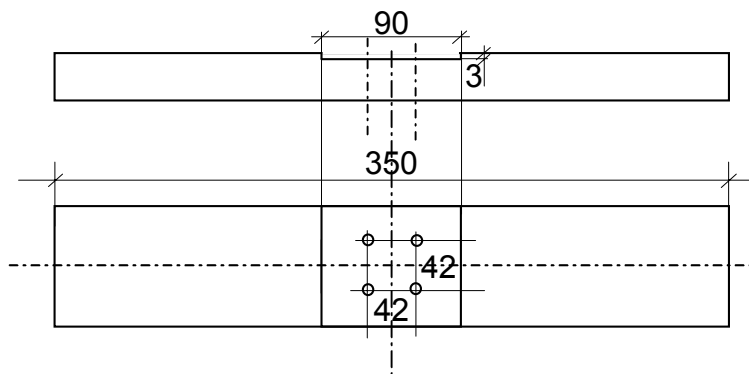

Bauanleitung:

1. 2 Stücke Weißholz mit Nut 45° a 350mm Länge absägen.
2. Eins der beiden Stücke auf der der Nut gegenüber liegenden Seite mit einer ebenen Vertiefung von 3mm Höhe auf 90mm Länge über die gesamte Breite von 74mm versehen.
3. Beide Stücke übereinander legen, so dass die Nuten einen Rombus bilden, und 4 Löcher für die Zylinderschrauben mit Lochbild der Drehplatte mittig bohren.
4. Die 4 langen Zylinderschrauben in die 4 Löcher der einen Seite der Drehplatte und die 4 kurzen Zylinderschrauben in die 4 Löcher der anderen Seite der Drehplatte so stecken, dass sich die Schraubenköpfe gegenüberliegen und die einzelnen Drehplatten sich nicht mehr komplett drehen lassen.
5. Die 4 langen Schrauben mit Drehplatte in die 4 Löcher des Weißholzstückes mit Vertiefung stecken, so dass die Drehplatte in der Vertiefung platziert ist.
6. Achse zwischen die Nuten der beiden Weißholzstücke nehmen, je 3 Scheiben als Abstandshalter im Bereich der Bohrungen platzieren und von unten mit je einer Unterlegscheibe und einer Mutter verschrauben, so dass die Achse mittig geklemmt wird.

Fotos:

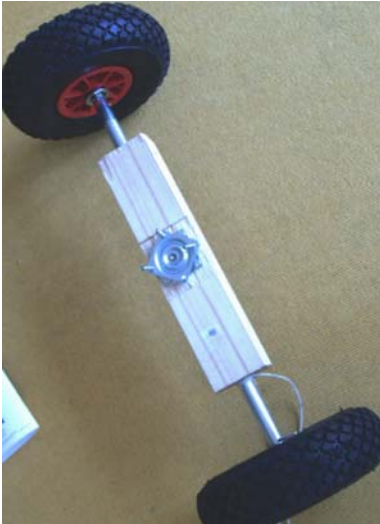

BODENPLATTE

Material:

1 Massivholz Fichte 1200x400x18 von Praktiker; Einzelpreis ca. 4,99 EUR

Zeichnung:

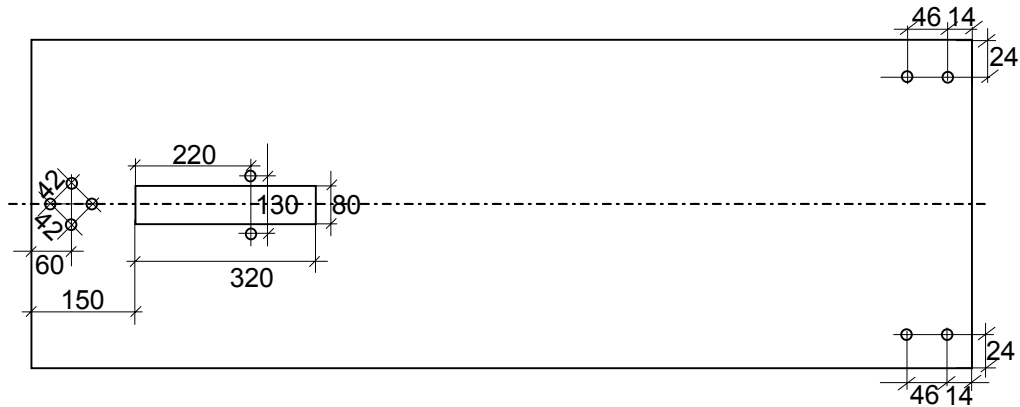

Bauanleitung:

1. Rechteckige Öffnung im Maß 320x80mm im Abstand 150mm zur schmalen Kante mittig in die Bodenplatte sägen.
2. Lochbild für die Drehplatte entsprechend Zeichnung im Abstand 60mm zur schmalen Kante bohren.
3. 2 Löcher mit 8mm Durchmesser neben die Öffnung entsprechend Zeichnung bohren.
4. Lochbild zur Aufnahme der Achsaufnahme hinten entsprechend Zeichnung bohren.
5. Achsaufnahme hinten mit je einer Scheibe und Mutter so befestigen, dass die Bodenplatte unter der Achse hängt und die Achse mittig geklemmt ist.
6. Achsaufnahme vorn mit je einer Scheibe und einer Mutter so besteigen, dass die Bodenplatte unter der Achse hängt.

Anmerkung: Die Fotos sind mit einer dunklen Bodenplatte aus Sperrholz entstanden. In den bisher gebauten Seifenkisten wurden Platten aus massivem Fichtenholz verwendet. Sie sind billiger.

Fotos:



BREMSE

Material:

- 1 Kreuzgehänge Nr. 124 35x300 von W.L.Schröder oder Praktiker; Einzelpreis ca. 3,00 EUR
- 1 Schleifklotz Gummi von Praktiker oder Bahr; Einzelpreis ca. 2,79 EUR
- 1 Metallwinkel ohne nähere Angabe (siehe Foto)
- 1 Zylinderschraube mit Scheibe und Mutter M6x15
- 4 Spax-Schrauben 4,5x20
- 2 Spax-Schrauben 4,5x30
- 25 cm textileingefasstes Gummi Durchmesser 7mm von Praktiker; Einzelpreis ca. 0,50 EUR

Zeichnung:

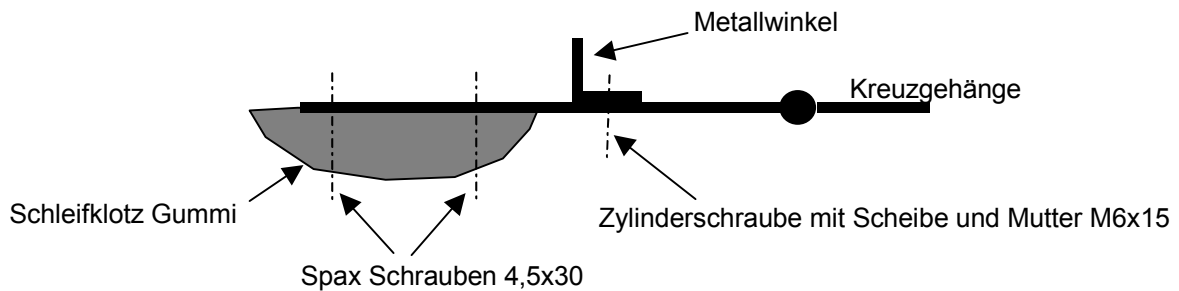

Bauanleitung:

1. Schleifklotz entsprechend Zeichnung mit 2 langen Spax-Schrauben am vorderen Teil des Kreuzgehänges befestigen und herausragende Schraubenspitzen mit einem Seitenschneider entfernen.
2. Kreuzgehänge am hinteren Ende der Öffnung in der Bodenplatte mit 4 Spax-Schrauben befestigen, so dass Bremse Auflaufwirkung hat.
3. Gummi an einem Ende verknoten und von unten durch ein neben der Öffnung liegendes Loch stecken, von oben durch ein anderes Loch stecken und unter Spannung am anderen Ende verknoten, so dass das Gummi das Kreuzgehänge hoch hält.
4. Metallwinkel als Bremspedal mit der M6-Schraube so befestigen, dass Abstand zum Sitzplatz für Kinder passend ist.

Fotos:



RESTARBEITEN

Material:

2 Holzklötze
4 Spax-Schrauben 3,5x30
1,20 Meter Nylon-Band
1 Rundholz

Bauanleitung:

1. Aus Restholz bei Klötze zur Lenkbegrenzung anfertigen und mit je 2 Spax-Schrauben so hinter die Vorderachse schrauben, dass die Vorderräder beim Lenken nicht in die Bodenplatte fahren.
2. Nylon-Band an der Vorderachse und an dem Rundholz so befestigen, dass man die Seifenkiste mit dem Rundholz lenken kann.

Fotos:

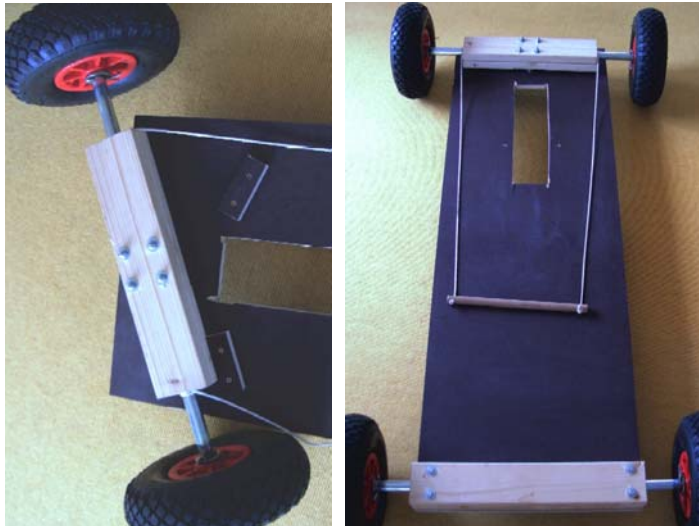

Bis hierher geht der Pflichtteil des Seifenkistenbaus für das Seifenkistenrennen um die Schule am Sandberg. Alles Weitere ist Kür. Es soll eine möglichst phantasievolle Karosserie auf und um das Chassis gebaut werden. Viel Spaß beim Kreieren und Bauen.

Ochtmissen, 19.07.2004
Schulförderverein Grundschule Ochtmissen e.V.